

**Universalspanzerleger**

---

**Universal fraction mill**

Produktbroschüre DE | Product brochure EN

---

GT Zesor AG © V2



## Firmenprofil

Als Anbieter von kompletten Systemlösungen sind wir spezialisiert auf Zerkleinerungs- und Sortieranlagen für Holz und Einjahrespflanzen. Von der Analyse über die Entwicklung der geeigneten Verfahren sowie die Produktion der Produkte bis hin zur Zertifizierung. Als kompetenter Partner entlang der kompletten Wertschöpfungskette sind wir seit über 50 Jahren für unsere weltweiten Kunden da.

Wir fertigen Kernprodukte sowie eine Reihe von kundenspezifischen Peripheriegeräten mit hoher Eigenfertigungstiefe an unseren Standorten in der Schweiz. Neben dem weltweiten Vertrieb von technisch hochstehenden Anlagen sind wir auch erste Anlaufstelle für Service- und Revisionsaufträge von komplexen verfahrenstechnischen Anlagen.

## Company

As a provider of complete system solutions, we specialize in shredding and sorting plants for wood and annual plants. From the analysis to the development of the suitable process as well as the production of the products up to the certification. As a competent partner along the complete value chain, we have been serving our worldwide customers for more than 50 years.

We manufacture core products as well as a range of customer-specific peripherals with a high in-house production depth at our sites in Switzerland. In addition to the worldwide distribution of technically advanced equipment, we are also the first point of contact for maintenance and retrofit orders for complex process plants.

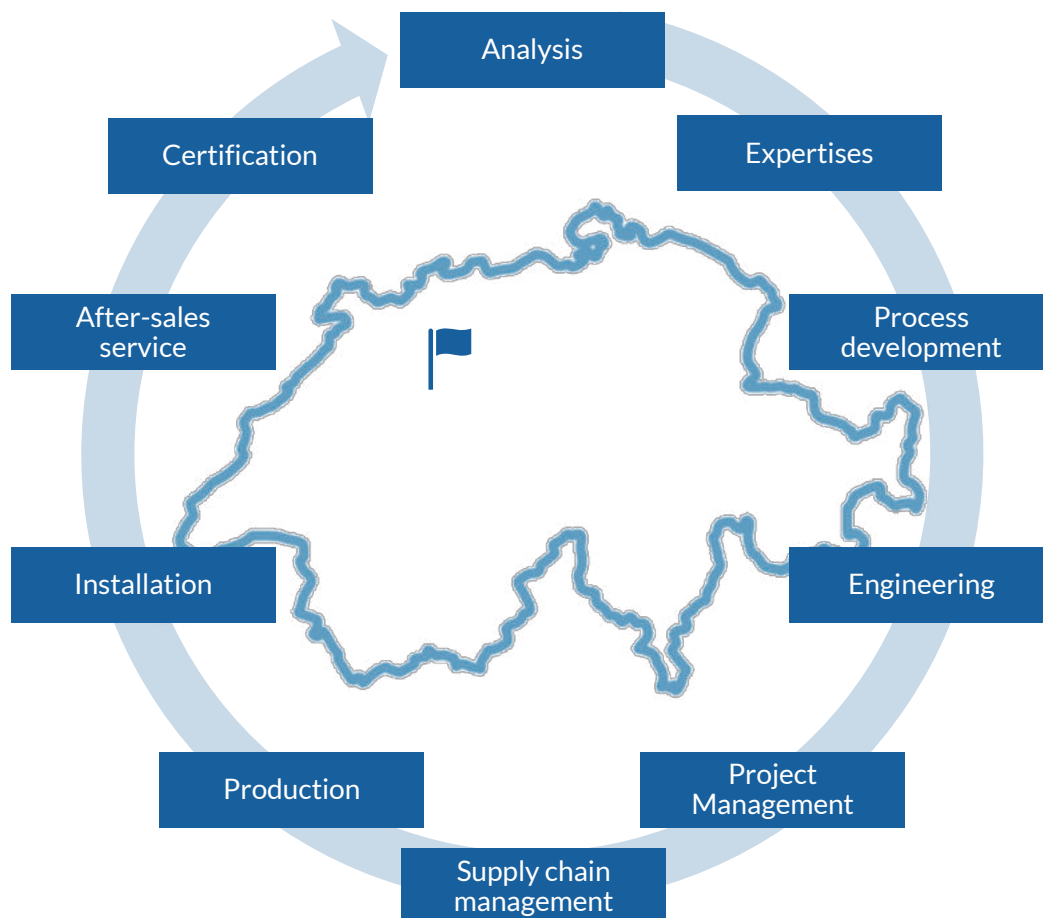

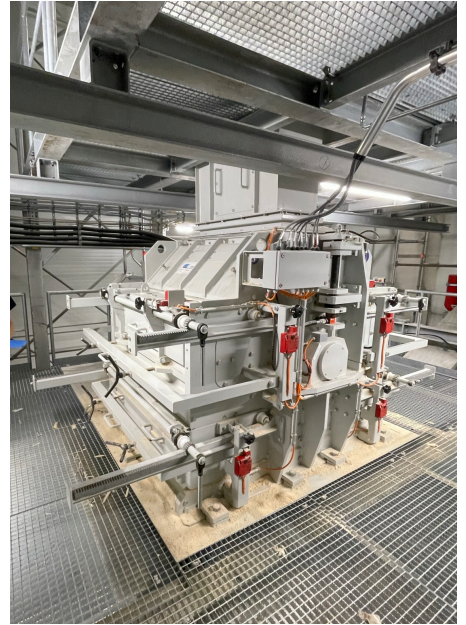

## Universalspanzerleger

- Der Universalspanzerleger (USZ) Original «Gisiger» hat ein breites Anwendungsgebiet und ist universell im Trocken- wie im Nassbereich einsetzbar.
- Der Universalspanzerleger arbeitet ohne Messer – ist verschleissarm und somit auch unempfindlich gegen Verunreinigungen im Eingangsmaterial.
- Der Universalspanzerleger zerlegt die Holzstücke in hohem Masse faserparallel und über viele Arbeitsstunden in gleicher Weise und Güte.
- Das Funktionsprinzip des Universalspanzerlegers beruht auf einem raffinierten Zusammenwirken von Schlagwerkzeugen, Prallplatten und Trennsieben bei äusserst geringem Reibeffekt. Durch die geringe Reibung wird die eingesetzte Energie optimal in Zerkleinerungsarbeit umgesetzt.
- Bei dem Universalspanzerleger wird die gewünschte Spangrösse durch austauschbare, auf Schubladen getragenen Siebe ganz einfach bestimmt.

## Vorteil

- Viele Aufgaben können mit dem gleichen Maschinentyp gelöst werden, daher sehr günstige Ersatzteilhaltung. Bei Umbauten der Anlagen können die Universalspanzerleger immer wieder verwendet werden.
- Der Universalspanzerleger ist sehr unempfindlich gegen Verunreinigungen und verträgt Sand usw. gut. Die Werkzeugkosten pro Tonne verarbeiteten Materials sind sehr niedrig und betragen nur einen Bruchteil der Kosten von Messerringerspannern.
- Die wegen ihrer Faserparallelität hochwertigen Späne ergeben vorzügliche Produkteigenschaften. Auf Grund der konstanten Form und Güte über lange Zeit, können die anderen Produktparameter optimal abgestimmt werden. Dies ermöglicht niedrige Herstellungskosten.
- Der spezifische Energieverbrauch pro Tonne erzeugten Spanguts ist sehr niedrig. Durch die geringe Reibung ist der Verschleiss bescheiden, und dadurch sind die Verschleissteilkosten extrem tief.
- Da die Siebe innerhalb weniger Minuten gewechselt werden können, ist die gewünschte Spangrösse jederzeit gewährleistet.

## Universal fraction mill

- The universal fraction mill, Original «Gisiger», has a wide range of applications and can be used universally in the dry as well as in the wet range.
- The universal fraction mill works without knives – is low-wear and therefore also insensitive to impurities in the input material.
- The universal fraction mill shreds the pieces of wood to a high degree parallel to the fibers and in the same manner and quality over many hours of operation.
- The universal fraction mill is based on a clever interaction of striking tools, impingement plates and sorting screens with an extremely low friction effect. Due to the low friction, the energy employed is converted efficiently into crushing work.
- With the universal fraction mill, the desired flake size is determined by the interchangeable screens carried on drawers.

## Advantages

- Many duties can be performed with the same machine type, affording very economic spare parts stocking. In the case of plant conversion the universal fraction mill can be used again and again.
- The universal fraction mill is very resilient to contamination such as sand etc. The tools costs per ton of processed material are very low and amount to only a fraction of the costs of knife flakers.
- The high quality flakes due to their fiber parallelism result in excellent product properties. Due to the constant form and quality over a long period of time, the other product parameters can be tuned optimally. This allows for low manufacturing costs.
- The specific energy consumption per ton of chip produced is very low. Due to the low friction, the wear is modest, and thus the wear part costs are extremely low.
- Due to the fact that the screens can be changed within a few minutes, the desired chip size can be guaranteed at any time.

## Einbaubeispiel: Mechanischer Austrag

Wir fertigen Kernprodukte sowie eine Reihe von kundenspezifischen Peripheriegeräten mit hoher Eigenfertigungstiefe an unseren Standorten in der Schweiz.

1. Dosier- und Breitenverteilgerät
2. Schwergutabscheider mit Hilfsventilator
3. Förderband für Schwergut
4. Magnetkasten
5. Universalspanzerleger
6. Absauggosse
7. Austragsschnecke
8. Absauganlage\*

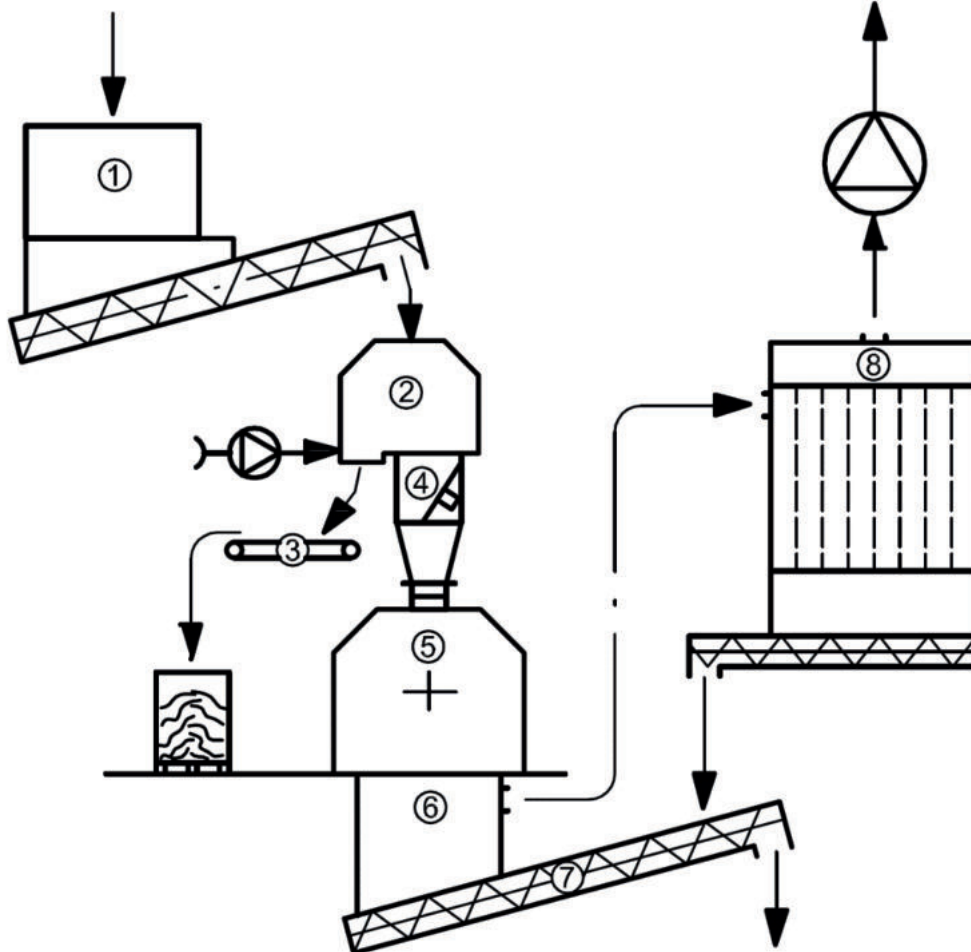

## Example of installation: with mechanical extraction

We manufacture the universal fraction mill as well as the peripheral equipment listed below with a high in-house production depth at our locations in Switzerland.

1. Dosing bin
2. Gravity separator with auxiliary fan
3. Belt conveyor for heavy material
4. Magnetbox
5. Universal fraction mill
6. Suction chute
7. Discharge screw
8. Pneumatic system\*

\* Wird durch Drittanbieter hergestellt

\* Is manufactured by third party

## Einbaubeispiel: Pneumatischer Austrag

Wir fertigen Kernprodukte sowie eine Reihe von kundenspezifischen Peripheriegeräten mit hoher Eigenfertigungstiefe an unseren Standorten in der Schweiz.

1. Dosier- und Breitenverteilergerät
2. Schwergutabscheider mit Hilfsventilator
3. Förderband für Schwergut
4. Magnetkasten
5. Universalspanzerleger
6. Absauggasse
7. Absauganlage\*

## Example of installation: with pneumatic extraction

We manufacture the universal fraction mill as well as the peripheral equipment listed below with a high in-house production depth at our locations in Switzerland.

1. Dosing bin
2. Gravity separator with auxiliary fan
3. Belt conveyor for heavy material
4. Magnetbox
5. Universal fraction mill
6. Suction chute
7. Pneumatic system\*

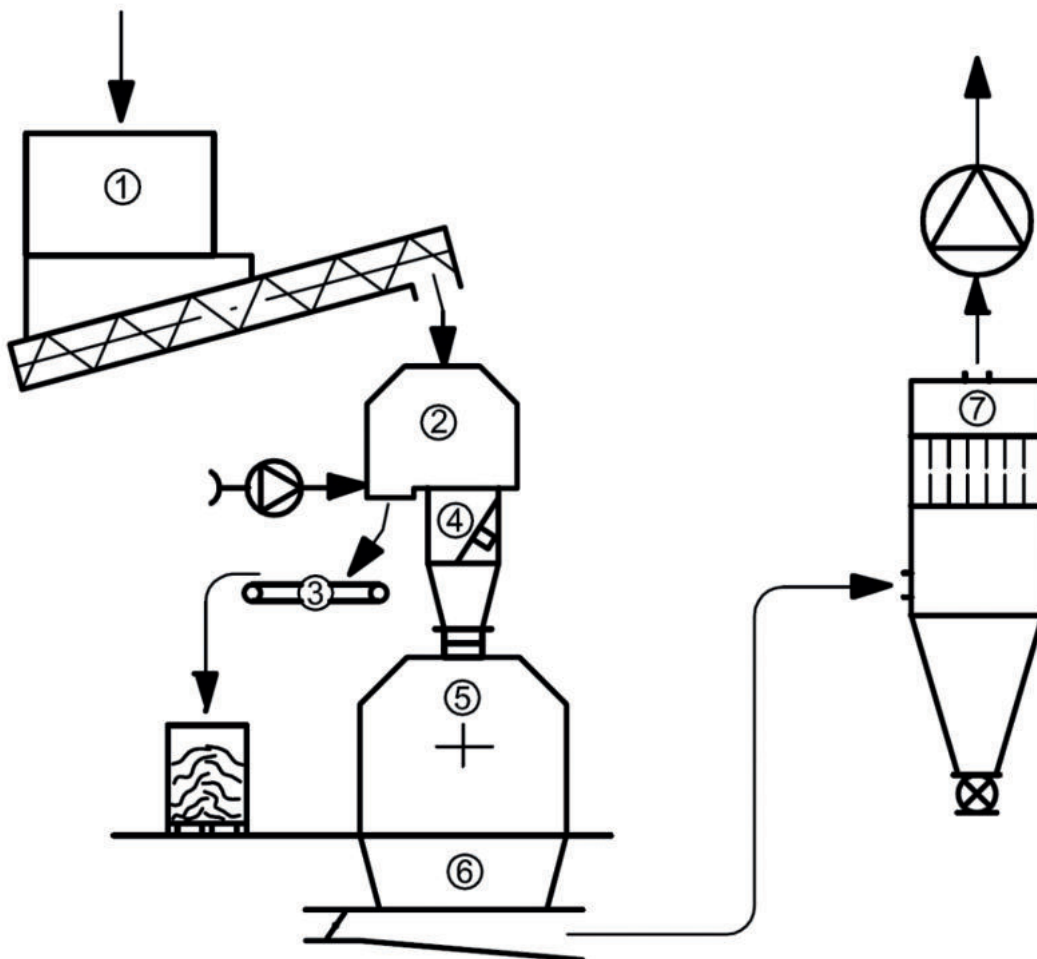

\* Wird durch Drittanbieter hergestellt

\* Is manufactured by third party

## Einsatzgebiet

Der Universalspanzerleger, Original «Gisiger» ist zum Aufschliessen der folgenden Materialien bestens geeignet:

Aufgabegut	zu Späne für
Hackschnitzel nass	Mittelschicht, Pellets
Hackschnitzel nass	Voraufschluss Deckschicht
Fräskopfspäne nass	Mittelschicht, Pellets
Fräskopfspäne nass	Voraufschluss Deckschicht
Klötzchenholz nass	Mittelschicht, Pellets
Klötzchenholz trocken	Mittelschicht, Pellets
Schneidspäne nass	Homogenisierung zu Mittelschicht
Schneidspäne nass	Voraufschluss zu Deckschicht
Schneidspäne trocken	Deckschicht normal
Schneidspäne trocken	Feinstdeckschicht
Sägespäne trocken	Feinstdeckschicht
Hobelspäne	Deckschicht jeder Art
Green Chips nass	Brikettierung, Pellets
Rinde halbtrocken	Einblasfeuerung, Brikettierung
Schnitzel aus Altholz	Mittelschicht, Brennchips

## Field of application

The universal fraction mill, Original «Gisiger», is excellently suited for pulping the following materials:

Raw material	to flakes for
Wet chips	Core material, pellets
Wet chips	Pretreated surface material
Wet knife head flakes	Core material, pellets
Wet knife head flakes	Pretreated surface material
Wet cubic wood	Core material, pellets
Dry cubic wood	Core material, pellets
Wet flakes	Homogenization of core material
Wet flakes	Pretreated surface material
Dry flakes	Standard surface material
Dry flakes	Very fine surface material
Dry sawdust	Very fine surface material
Planer shavings	All types of surface material
Wet green chips	Briquetting, pellets
Semi-dry bark	Blow firing, briquetting
Chips from waste wood	Core material, fuel chips

## Leistung

Leistungsangaben sind in t atro/h. Leistung kann je nach Umgebungsbedingungen stark variieren. Angaben beziehen sich auf nasse Hackschnitzel als Aufgabegut.

## Capacity

Data are in t abs. dry/h. Capacity may vary considerably depending on ambient conditions. Data refer to wet wood chips as feed material.

Universalspanzerleger Fraction mill type	Mittelschicht / Core layer	Trocknung / drying	Pelletierung / pelletizing	Motor [ kW ]	
	Screen/Sieb ~3x60mm	Screen/Sieb ~ø 15mm	Screen/Sieb ~ø 6mm	min.	max.
USZ - 750/650	1.8	2.5	1.4	45	75
USZ - 750/1000	2.8	3.7	2	75	110
USZ - 1000/1200	4	6	3.2	132	160
USZ - 1000/1450	5	7.2	3.9	160	200
USZ - 1250/1400	7	9	4.7	250	355
USZ - 1250/1950	9	12	6.5	315	400
USZ - 1250/2700	13	16	9	450	560
USZ - 1450/2300	13	16	-	450	560





USZ 750/650

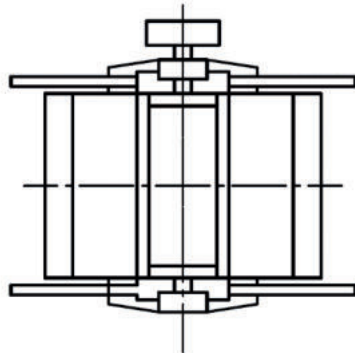
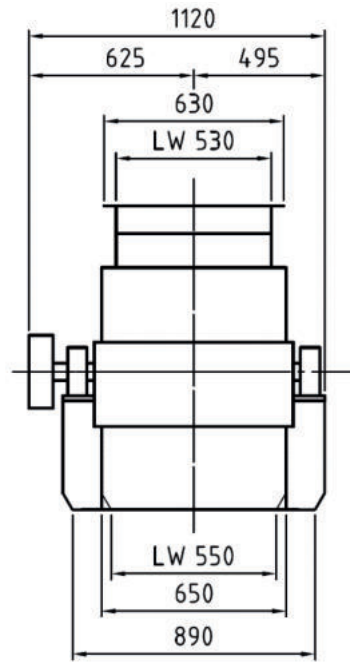
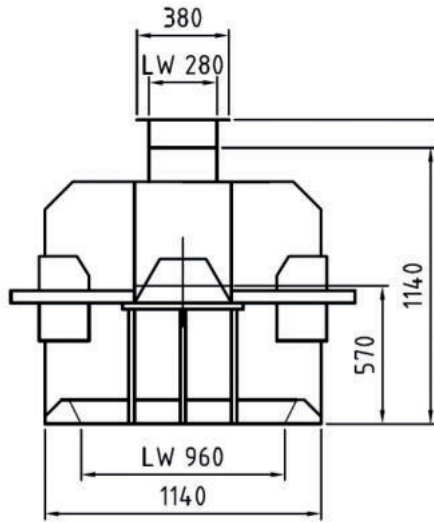

USZ 750/1000

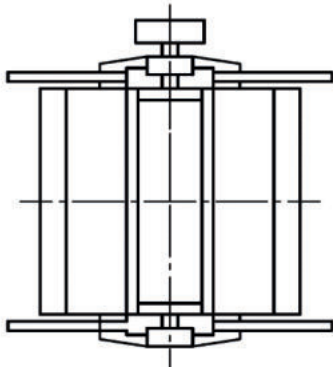
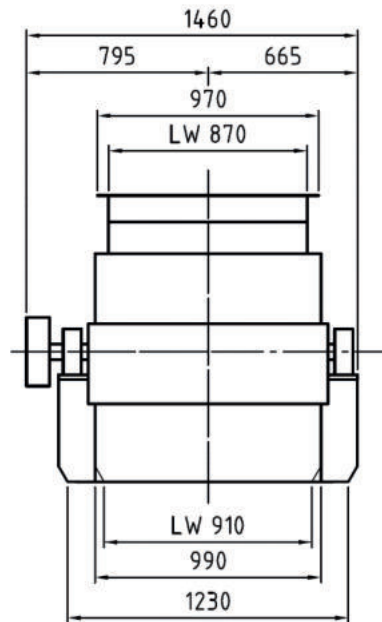
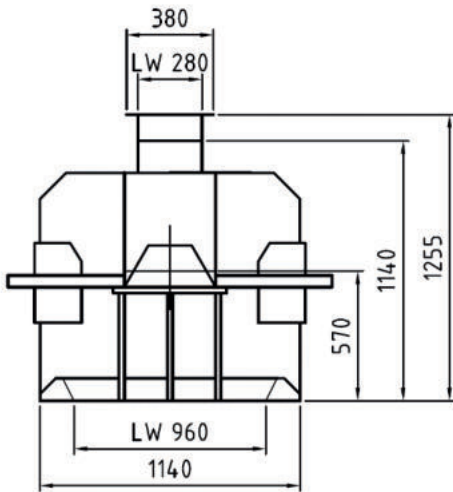

## USZ 1000/1200

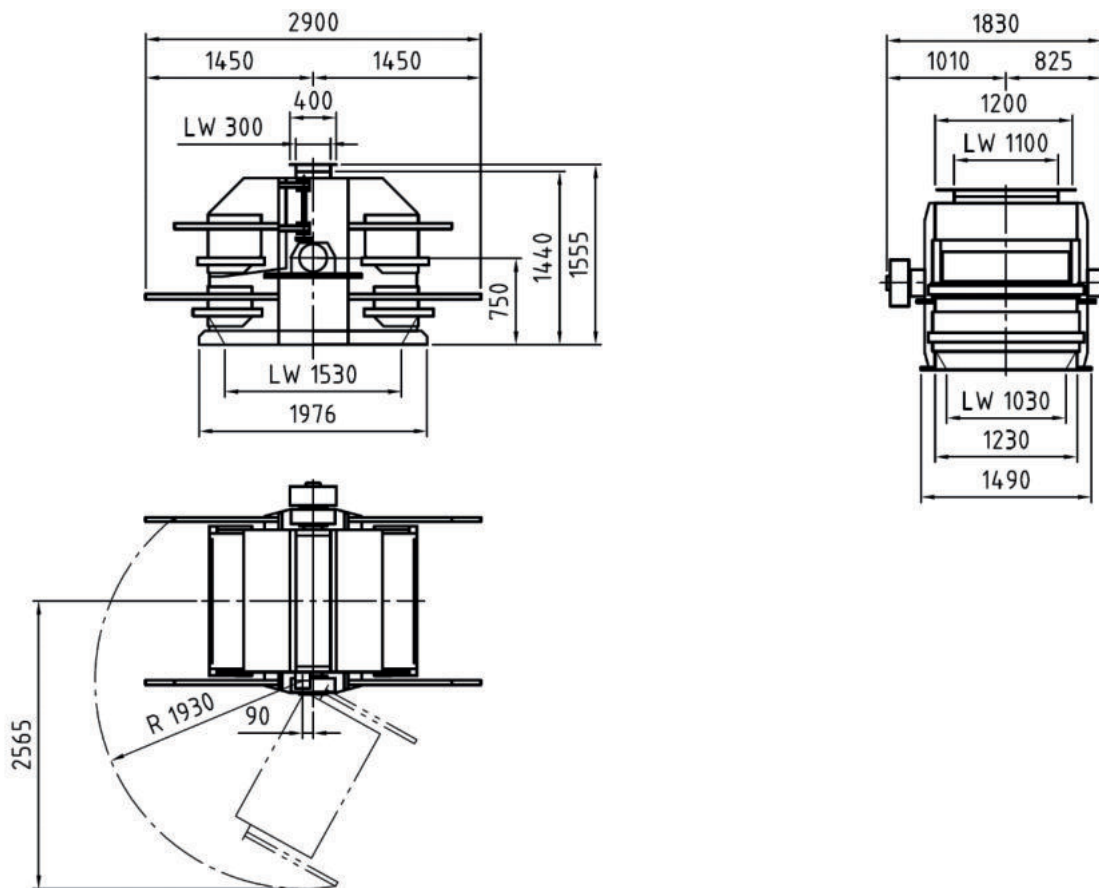

## USZ 1000/1450

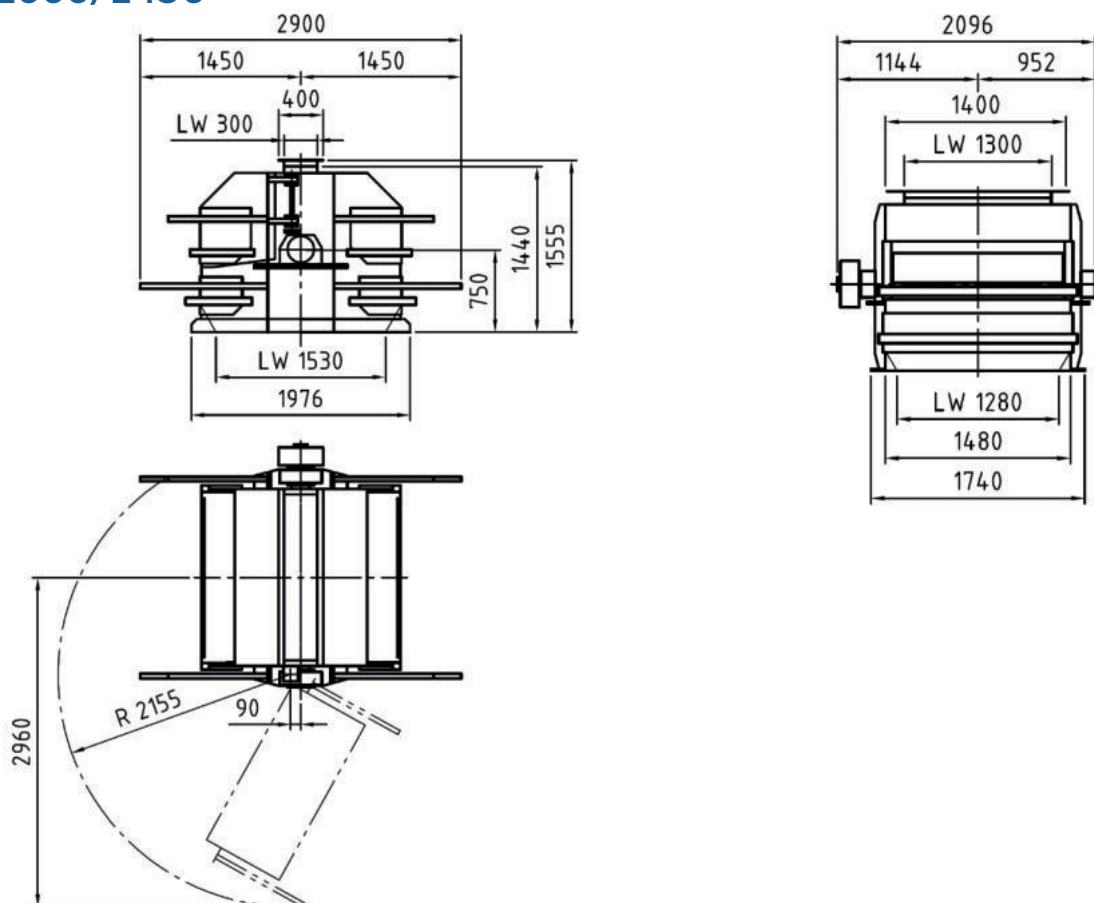

USZ 1250/1400

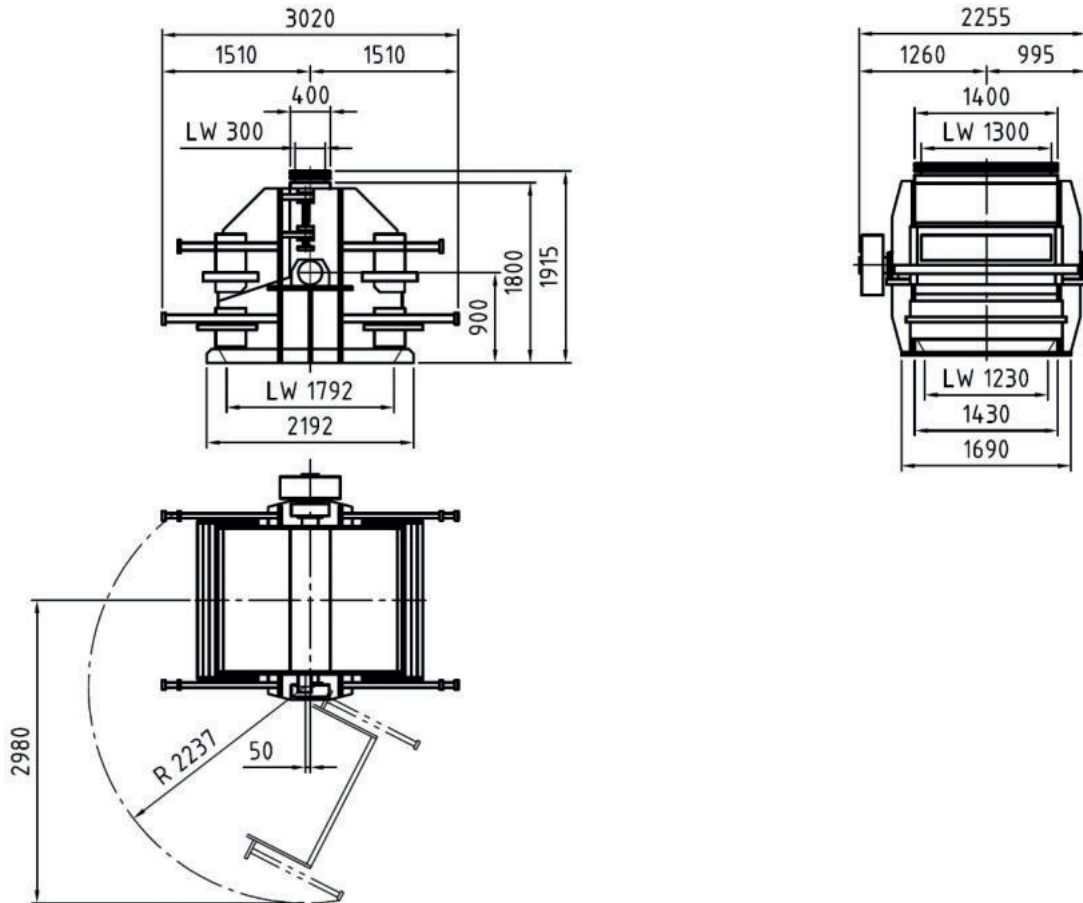

USZ 1250/1950

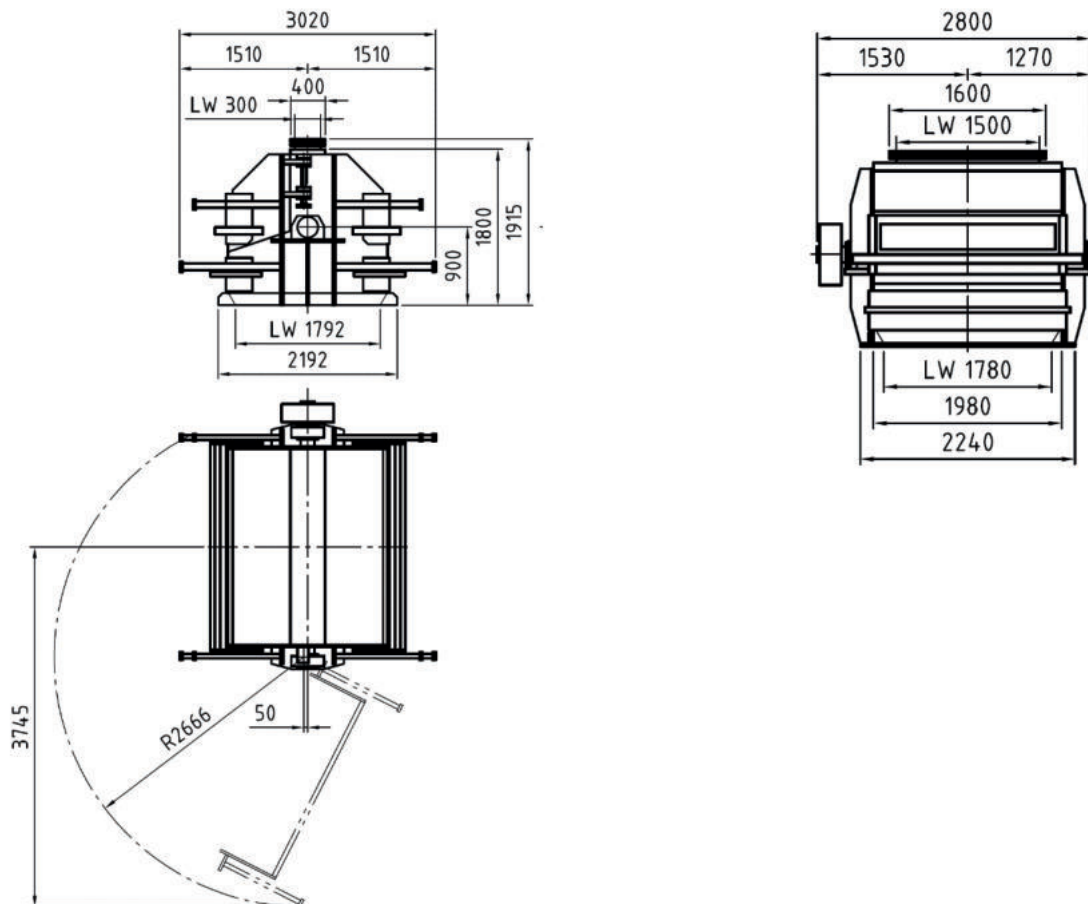

## USZ 1250/2700

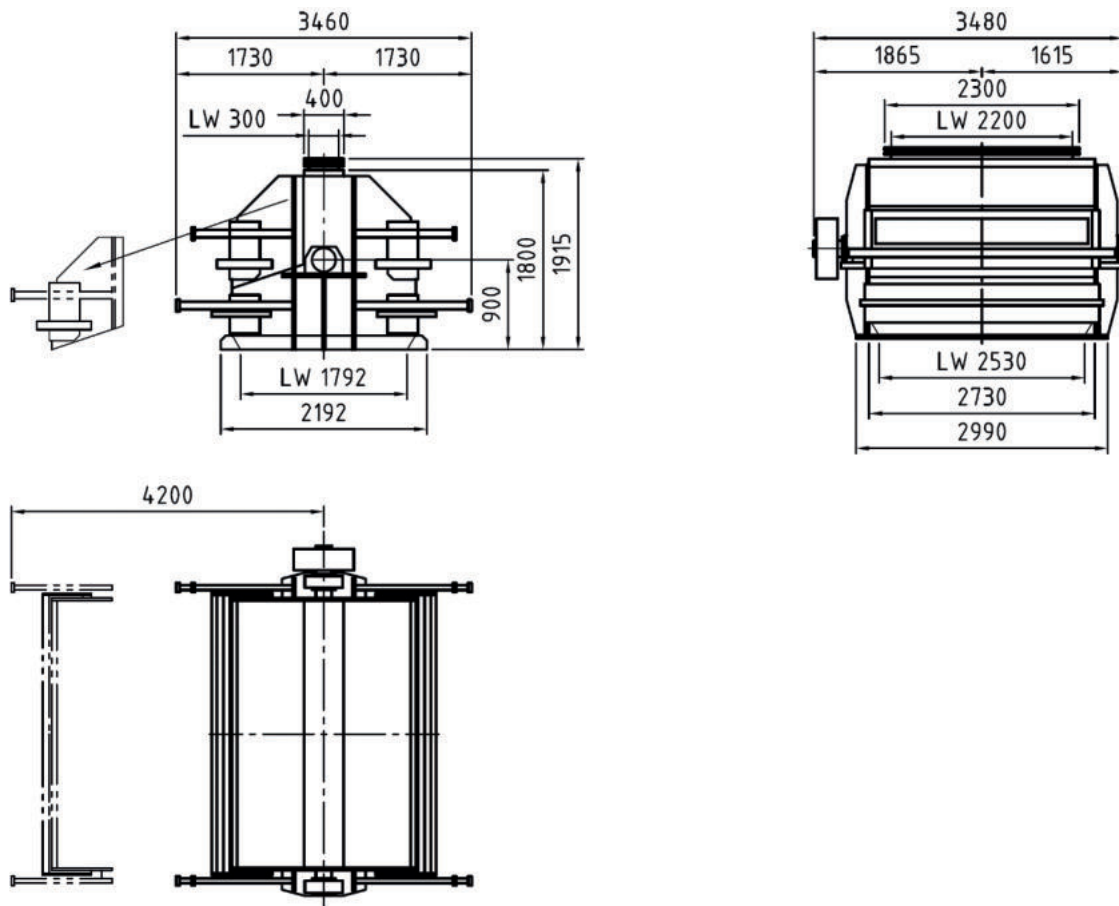

## USZ 1450/2300

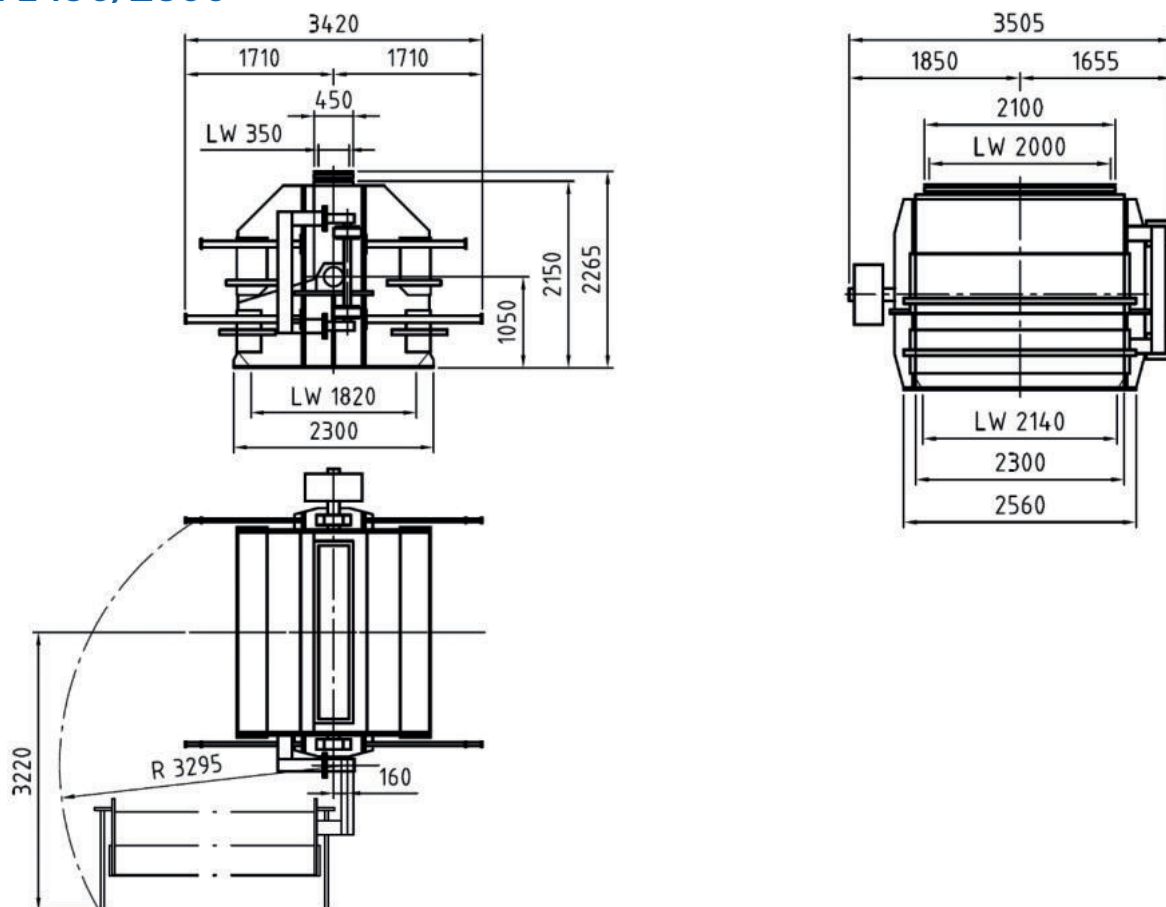

© GT Zesor AG

Mit grösster Sorgfalt haben wir für Sie diesen Katalog mit seinen Beschreibungen und technischen Angaben zusammengestellt. Bitte haben Sie Verständnis, dass wir eine Haftung für Druckfehler, technische Änderungen sowie Folgeschäden im Zusammenhang mit unseren Aussagen nicht übernehmen. Der Katalog dient zu reinen Informationszwecken, so dass die Illustrationen und Aussagen in keinem Fall zugesicherte Eigenschaften darstellen. Die in diesem Katalog gezeigten Texte, Fotos, Zeichnungen und jegliche weiteren Darstellungsformen sind geschütztes Eigentum der GT Zesor AG. Bitte beachten Sie, dass Sie jegliche Vervielfältigung, Bearbeitung, Übersetzung, Speicherung, oder sonstige Weiterverwendung in Druck- oder elektronischen Medien des Kataloges oder seiner Bestandteile erst nach vorheriger, ausdrücklicher Zustimmung durch die GT Zesor AG vornehmen dürfen. Die GT Zesor AG behält sich das Recht vor, jederzeit Änderungen von den gemachten Angaben vorzunehmen, um Ihnen unseren Katalog und unsere Produkte stets auf dem neuesten Stand vorstellen zu können.

© GT Zesor AG

We have taken great care in compiling this catalog with its descriptions and technical specifications. Please understand that we cannot accept any liability for printing errors, technical changes or consequential damage in connection with our statements. The catalog is for informational purposes only, so the illustrations and statements do not represent warranted characteristics under any circumstances. The texts, photos, drawings and any other forms of presentation shown in this catalog are the protected property of GT Zesor AG. Please note that any reproduction, editing, translation, storage or other further use in print or electronic media of the catalog or its parts may only be carried out with the prior, express consent of GT Zesor AG. GT Zesor AG reserves the right to make changes to the information provided at any time in order to keep our catalog and products up to date.

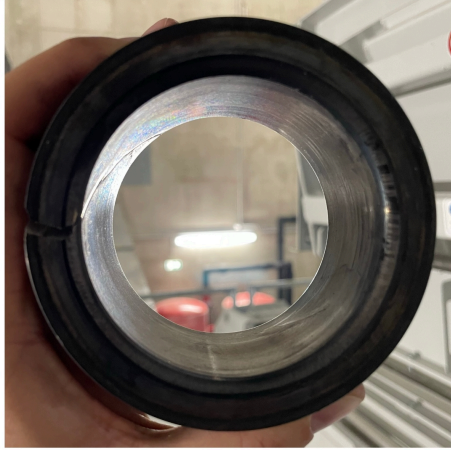
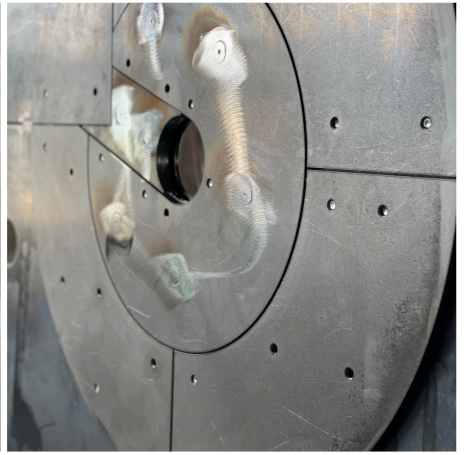



«Ihr Partner für Zerkleinerungs- und Sortieranlagen für Holz und Einjahrespflanzen.»

GT Zesor AG  
Eichholzstrasse 7  
3254 Messen  
Schweiz

+41 31 765 55 96  
info@zesor.ch

[www.zesor.ch](http://www.zesor.ch)

